

<b>FICHIERS</b>	<b>Montage des fichiers sous :</b>	XPRESS ou ILLUSTRATOR
	<b>Fichier Images :</b>	PHOTOSHOP ou ILLUSTRATOR
	<b>Résolution Images :</b>	300 pp
	<b>Mode :</b>	CMJN ou ton direct
	<b>Format :</b>	EPS Binaire ( CMJN ou ton direct) avec <b>les polices vectorisées</b>

<b>FLASHAGE</b>	<b>Films :</b>	Positif, sens Litho (couche d'émulsion dessus)	
	<b>Trame :</b>	Linéature 100 lpti.	
	<b>Angle de trame :</b>	Cyan	15°
		Magenta	45°
Jaune		0°	
Noir		75°	

Cher lecteur,

Ce document contient les informations nécessaires pour une bonne préparation de vos fichiers suivant leur destination. Nous vous rappelons que pour des raisons de temps nous ne traitons que des fichiers **prêts à l'emploi (sans correction préalable)**. En effet, toute livraison de pièce ou de fichier non conforme aurait pour conséquence des frais supplémentaires de corrections, des retards sur la fabrication et les délais de livraison.

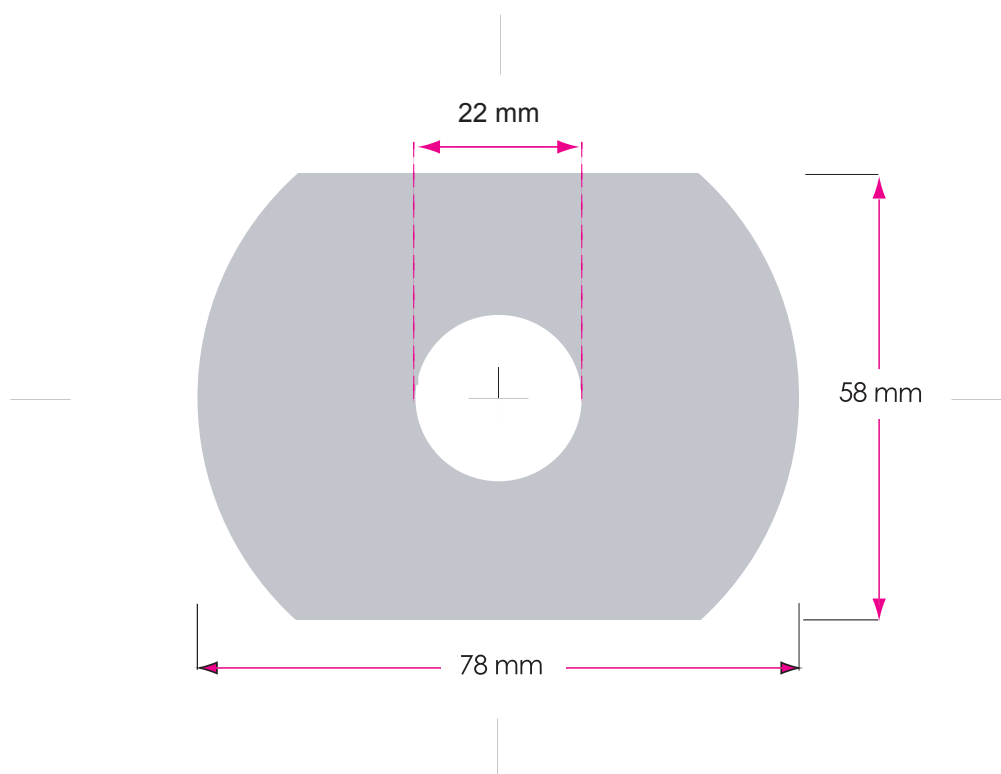

L'impression impose de travailler sans fond perdu (au contraire de l'imprimerie) c'est à dire en bord contraint sans aucune tolérance de dépassement du diamètre du disque.

**TEXTE :** 6 pts. Minimum. Dans la mesure du possible et pour une meilleure définition, il est recommandé d'utiliser ILLUSTRATOR ou PHOTOSHOP

**DEGRADE :** En cas de dégradé ou de fond clair nous vous recommandons de **ne jamais descendre votre valeur de remplissage en dessous de 15%**.

**TRAITS REPERES :** Doivent figurer sur vos fichiers ou films 1 trait aux 4 points cardinaux à une distance de 2 cm de la zone d'impression, et d'une longueur respective de 10 mm ainsi qu'une croix de centrage.

**MENTIONS :  
LEGALES**

CD AUDIO

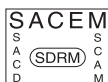

CD ROM



Mentions **obligatoires SACEM** pour les reproductions audio, et autre logos à incorporer suivant vos supports.



**Toute utilisation de fichiers image provenant d'un environnement windows (Word , Publisher, etc ...) ou internet, est fortement déconseillée en raison de leurs basses définitions.**